

POLAR®

SENZORULUI DE CADENȚĂ



USER MANUAL

CONTENTS

Contents	2
Introducere	3
Noțiuni introductive	4
Componentele produsului	4
Instalarea senzorului de cadență	5
Sincronizarea senzorului de cadență	6
Informații importante	7
Îngrijire și întreținere	7
Bateria senzorului de cadență	7
Întrebări frecvente	7
Specificații tehnice	8

INTRODUCERE

Senzorul de cadență Polar a fost creat pentru a măsura cadența, adică rotațiile brațului pedaliier pe minut atunci când pedalați. Senzorul este compatibil cu dispozitivele care suportă serviciile Bluetooth® Cycling Speed Service și Cadence Service.

Puteți utiliza senzorul dvs. cu zeci de aplicații de fitness de renume, precum și cu produsele Polar care utilizează tehnologia Bluetooth®. Verificați produsele și dispozitivele compatibile la adresa support.polar.com.

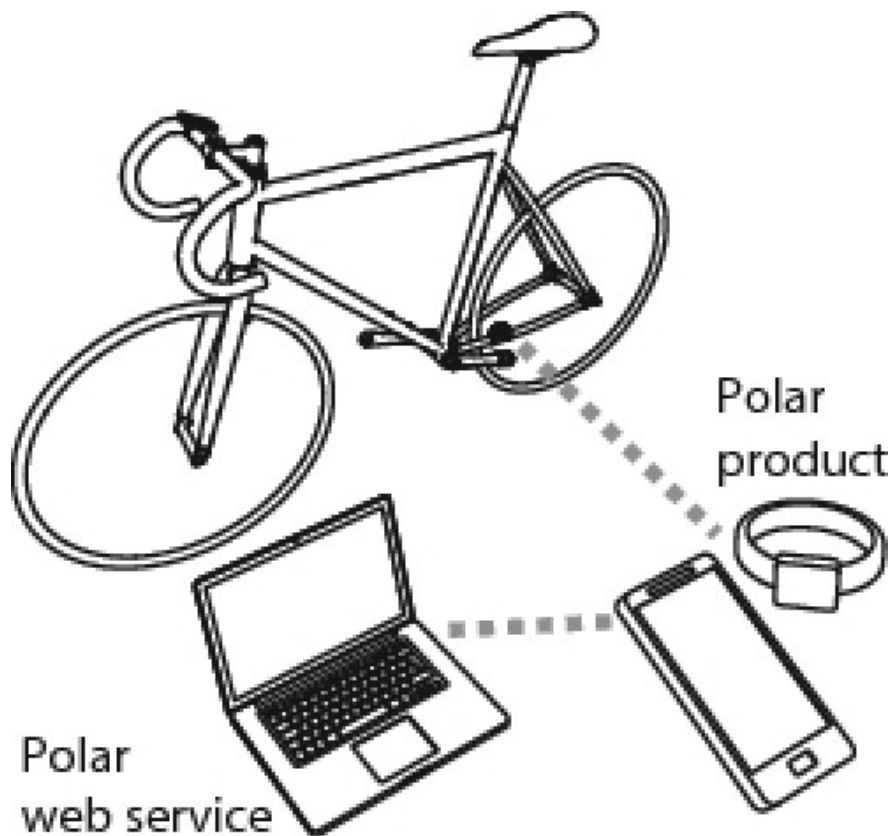

NOȚIUNI INTRODUCATIVE

COMPONENTELE PRODUSULUI

- Senzor de cadență (A)
- Magnet de cadență (B)

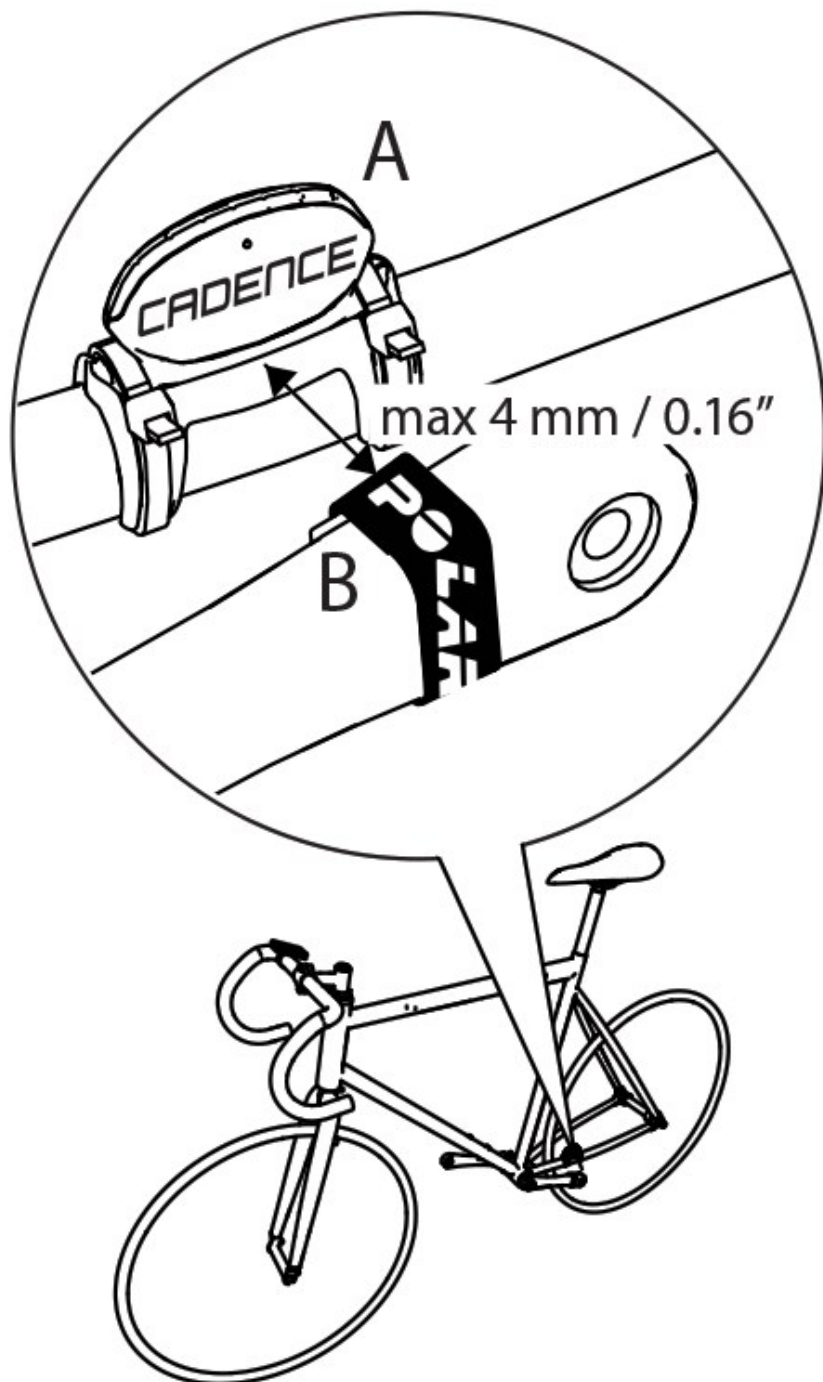

INSTALAREA SENZORULUI DE CADENȚĂ

Pentru a instala senzorul de cadență și magnetul de cadență, aveți nevoie de un cușit.

1. Găsiți pe tija dintre butucul spate și pedaliere un loc potrivit pentru a fixa senzorul de cadență (imaginea 1 A). Nu instalați senzorul pe aceeași parte cu lanțul. Sigla Polar de pe senzor trebuie să fie îndreptată în direcție opusă brațului pedaliere (imaginea 2).
2. Atașați partea din cauciuc a senzorului (imaginea 3).
3. Curățați și uscați un loc adecvat pentru senzor și așezați senzorul pe tija dintre butucul spate și pedaliere (imaginea 2 A). Dacă senzorul atinge brațul pedaliere în timpul rotirii, înclinați ușor senzorul în direcție opusă brațului pedaliere. Treceți colierele prin găurile senzorului de viteză și ale părții din cauciuc. Nu le strângeți încă complet.
4. Puneți magnetul de cadență în poziție verticală pe partea interioară a brațului pedaliere (imaginea 2 B). Înainte de a fixa magnetul, curățați și uscați zona temeinic. Atașați magnetul de brațul pedaliere și fixați-l cu ajutorul benzii.
5. Reglați poziția senzorului pentru ca magnetul să treacă aproape de senzor fără să îl atingă (imaginea 2). Înclinați senzorul spre magnet pentru ca distanța dintre senzor și magnet să fie sub 4 mm/0,16". Spațiul este corect în momentul în care între magnet și senzor poate fi introdus un colier de fixare. Există o mică scobitură neagră pe spatele senzorului (imaginea 4), care indică locul spre care magnetul ar trebui să fie îndreptat atunci când trece pe lângă senzor.
6. Rotiți brațul pedaliere pentru a testa senzorul de cadență. O lumină roșie intermitentă pe senzor indică faptul că magnetul și senzorul de viteză sunt poziționați corect. Dacă rotiți în continuare brațul pedaliere, lumina se va stinge. Strângeți bine colierele și tăiați capetele rămase.

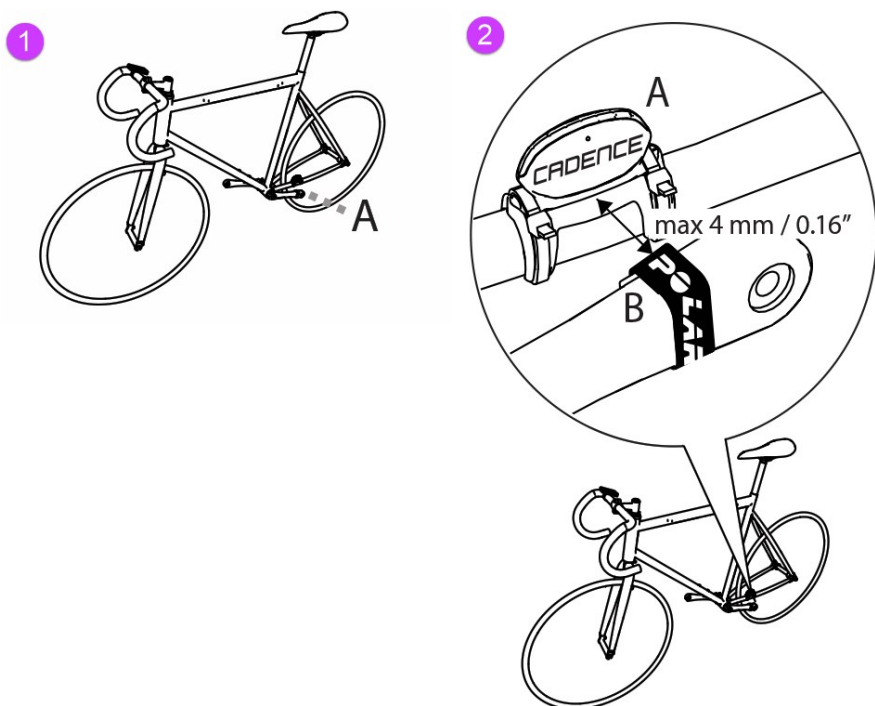

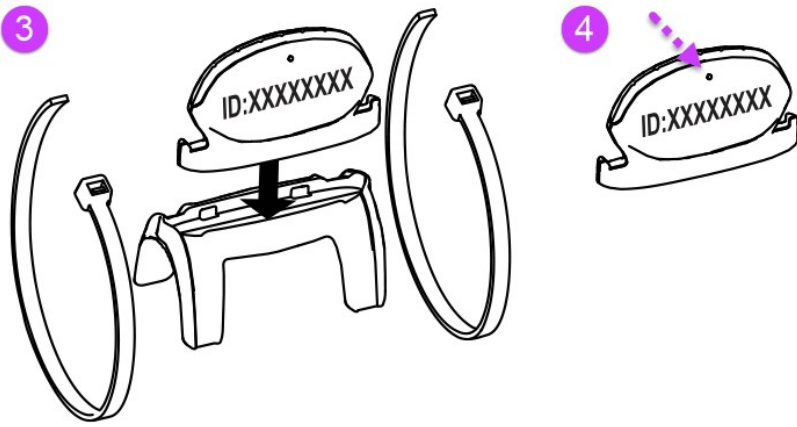

SINCRONIZAREA SENZORULUI DE CADENȚĂ

Noul dvs. senzor de cadență trebuie să fie interconectat cu dispozitivul receptor pentru a primi datele de cadență. Pentru informații suplimentare, consultați materialul de îndrumare pentru utilizatorul dispozitivului receptor sau al aplicației mobile.



Pentru a asigura o bună conexiune între senzorul de cadență și dispozitivul receptor, se recomandă să se mențină dispozitivul montat pe bicicletă pe ghidon.

INFORMAȚII IMPORTANTE

ÎNGRIJIRE ȘI ÎNTREȚINERE

Păstrați senzorul curat. Curățați-l cu un săpun delicat și o soluție pe bază de apă și clătiți-l cu apă curată. Uscați-l cu grijă cu ajutorul unui prosop moale. Nu folosiți alcool sau orice material abraziv cum ar fi bureți de sârmă sau substanțe chimice de curățare. Nu scufundați senzorii în apă.

Siguranța dumneavoastră este importantă pentru noi. Verificați ca senzorul să nu împiedice pedalarea sau utilizarea frânelor sau a schimbătorului de viteze. În timp ce mergeți cu bicicleta, păstrați-vă privirea la drum pentru a preveni orice accidente sau răniri. Evitați lovirea puternică deoarece ar putea deteriora senzorul.

Seturile de magneți de schimb pot fi cumpărate separat.

BATERIA SENZORULUI DE CADENȚĂ

Bateria nu poate fi înlocuită. Senzorul este etanșat pentru a maximiza longevitatea mecanică și fiabilitatea. Puteți achiziționa un senzor nou din magazinul online Polar la www.polar.com/ro sau puteți consulta adresa celui mai apropiat distribuitor la www.polar.com/ro/store-locator.

Nivelul bateriei senzorilor dvs. este afișat pe dispozitivul receptor dacă acesta acceptă serviciul pentru baterie Bluetooth®.

Pentru a mări durata de viață a bateriei, senzorul intră în modul de repaus în treizeci de minute dacă nu mai pedalați și magnetul nu trece de senzor.

ÎNTREBĂRI FRECVENTE

Ce trebuie să fac dacă...

...valoarea cadenței este 0 sau nu există valoare afișată pentru cadență în timpul pedalării?

- Asigurați-vă că poziția și distanța dintre senzorul de cadență și magnetul de pe brațul pedalier este corectă.
- Verificați dacă ați activat funcția de cadență în dispozitivul receptor. Pentru informații suplimentare, consultați materialul de îndrumare pentru utilizator al dispozitivului receptor sau aplicația mobilă.
- Încercați să mențineți dispozitivul receptor montat pe bicicletă pe ghidon. Acest lucru poate îmbunătăți conexiunea.
- Dacă valoarea 0 apare neregulat, acest lucru se poate datora interferenței electromagnetice temporare în locul în care vă aflați în momentul respectiv.
- Dacă valoarea zero este constantă, este posibil ca bateria să fie consumată.

...citirile de cadență sau de ritm cardiac sunt neregulate?

- În preajma cuptoarelor cu microunde și a calculatoarelor este posibil să apară perturbații. De asemenea, stațiile de bază WLAN poate provoca interferență în timpul antrenamentului cu senzorul de cadență Polar. Pentru a evita citirea neregulată sau comportamentul incorect, deplasați-vă la distanță de sursele de perturbări.

...doresc să interconectez senzorul cu dispozitivul receptor înainte de instalare?

- Urmați instrucțiunile din materialul de îndrumare pentru utilizator al dispozitivului receptor sau aplicația mobilă. În loc să rotiți brațul pedalier, activați senzorul deplasându-l înainte și înapoi aproape de magnet. Lumina roșie intermitentă indică faptul că senzorul este activat.

Cum știu...

...dacă senzorul transmite date către dispozitivul receptor?

- Când pedalați, o lumină roșie intermitentă indică faptul că senzorul este activat și transmite semnalul de cadență. Dacă continuați să pedalați, lumina se stinge.

SPECIFICAȚII TEHNICE

Temperatura de funcționare:

între -10 °C și +50 °C / între +14 °F și +122 °F

Durata de viață a bateriei:

O medie de 1.400 de ore de folosire

Acuratețe:

±1 %

Material:

Polimeri termoplastici

Rezistența la apă:

Rezistent la stopi

ID FCC: INWY6

ID Bluetooth QD: B021137

Copyright © 2021 Polar Electro Oy, FI-90440 KEMPELE.

Toate drepturile rezervate. Nicio parte a acestui manual nu poate fi utilizată sau reprodusă în nicio formă sau prin nicio metodă fără permisiunea exprimată anterior în scris a Polar Electro Oy. Numele și logo-urile marcate cu simbolul ™ din acest manual de utilizare sau din ambalajul acestui produs sunt mărci comerciale ale Polar Electro Oy. Numele și logourile cu un simbol ® din acest manual sau de pe ambalajele acestui produs sunt mărci comerciale înregistrate Polar Electro Oy. Marca și siglele Bluetooth® sunt mărci comerciale înregistrate deținute de Bluetooth SIG, Inc. și orice utilizare a acestor mărci de către Polar Electro Oy se face sub licență.

2.0 RO 03/2023