



CAPTEUR DE CADENCE



USER MANUAL

CONTENTS

Contents	2
Introduction	3
Démarrage	4
Éléments du produit	4
Installer le capteur de cadence	5
Connecter le capteur de cadence	6
Informations importantes	7
Entretien et réparations	7
Batterie du capteur de cadence	7
Questions fréquemment posées	7
Caractéristique technique	8

INTRODUCTION

Le capteur de cadence Polar est conçu pour mesurer la cadence, c'est-à-dire le nombre de tours de pédale par minute. Le capteur est compatible avec les dispositifs prenant en charge le service de vitesse et de cadence de pédalage Bluetooth®.

Vous pouvez utiliser votre capteur avec des dizaines d'applications de fitness majeures, ainsi qu'avec les produits Polar utilisant Bluetooth®. Consultez la liste des produits et dispositifs compatibles sur support.polar.com.

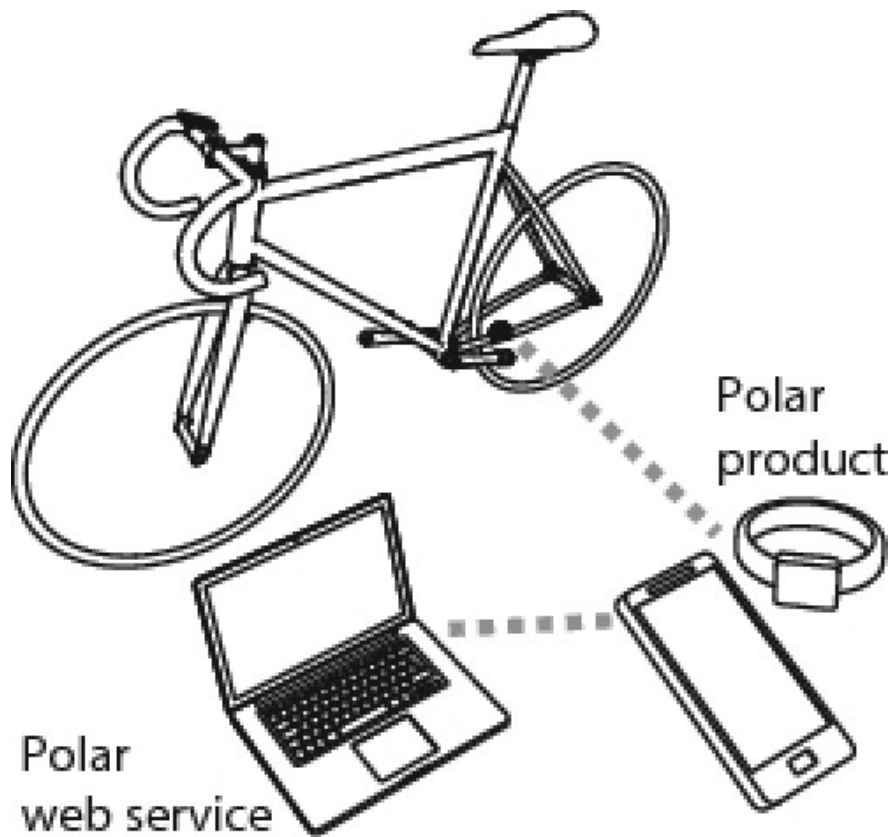

DÉMARRAGE

ÉLÉMENTS DU PRODUIT

- Capteur de cadence (A)
- Aimant de cadence (B)

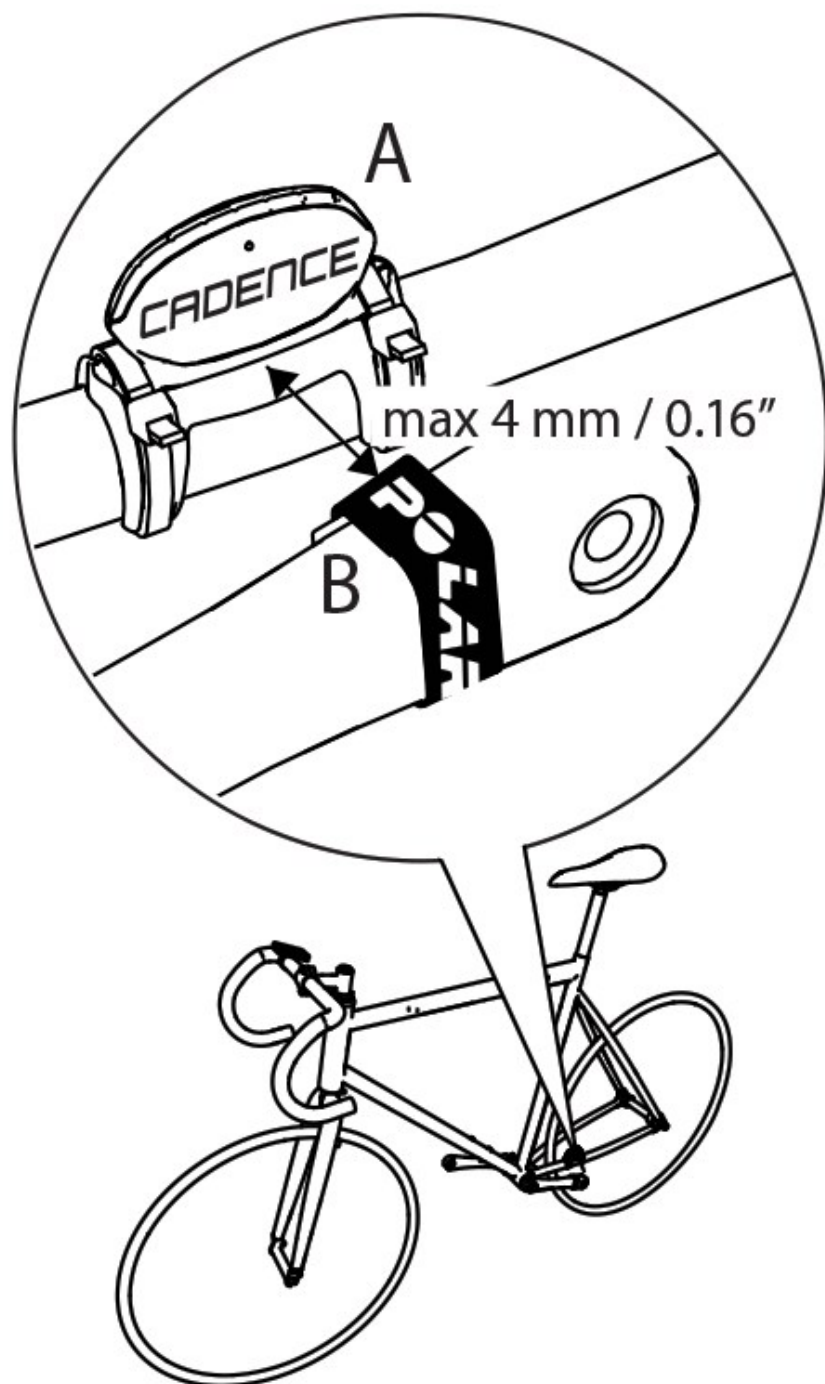

INSTALLER LE CAPTEUR DE CADENCE

To install the cadence sensor and cadence magnet, you need cutters.

Pour installer le capteur de cadence et l'aimant de cadence, vous aurez besoin de ciseaux.

1. Vérifiez qu'il y a suffisamment de place sur la base pour y installer le capteur de cadence (illustration 1 A). Ne pas installer le capteur du même côté que la chaîne. Le logo Polar sur le capteur ne doit pas être positionné vers la base (illustration 2).
2. Fixez la partie en caoutchouc sur le capteur (illustration 3).
3. Nettoyez une zone appropriée pour le capteur et laissez sécher, puis placez le capteur sur la base (illustration 2 A). Si le capteur touche la manivelle en rotation, décalez légèrement le capteur en l'éloignant de la manivelle. Passez les attaches de câbles par-dessus le capteur et la partie en caoutchouc. Ne pas les serrer complètement pour le moment.
4. Placez l'aimant de cadence à la verticale sur le côté intérieur de la manivelle (illustration 2 B). Avant de fixer l'aimant, nettoyez et séchez bien la zone. Fixez l'aimant sur la manivelle et sécurisez-le avec la sangle.
5. Réglez la position du capteur de manière à ce que l'aimant passe près du capteur sans pour autant le toucher (illustration 2). Déplacez le capteur vers l'aimant de manière à ce que l'écart entre le capteur et l'aimant soit inférieur à 4 mm. L'écart est correct lorsque vous pouvez fixer une attache de câble entre l'aimant et le capteur. Un petit point à l'arrière du capteur (illustration 4) indique l'emplacement que l'aimant doit viser au passage du capteur.
6. Tournez la manivelle pour tester le capteur de cadence. La lumière rouge clignotante sur le capteur indique que l'aimant et le capteur sont positionnés correctement. Si vous continuez à tourner la manivelle, la lumière va s'éteindre. Serrez les attaches de câbles au maximum et coupez les câbles qui dépassent.

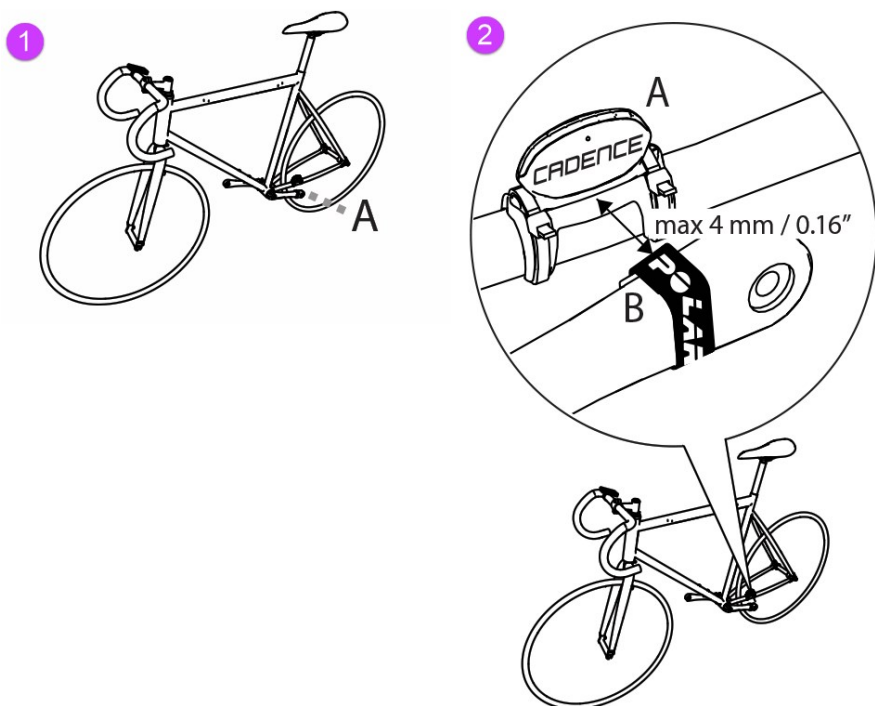

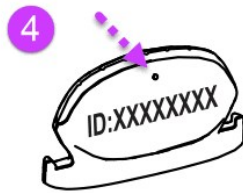
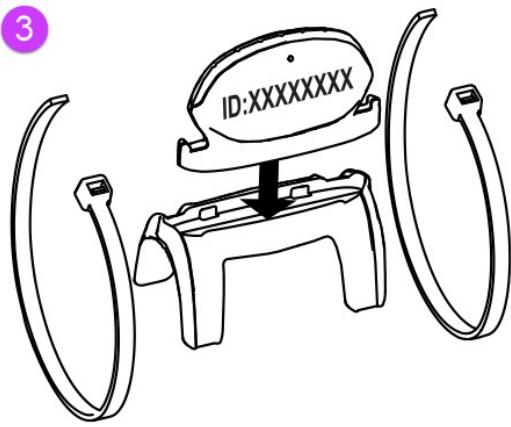

CONNECTER LE CAPTEUR DE CADENCE

Votre nouveau capteur de cadence doit être connecté au dispositif récepteur afin de recevoir des données sur la cadence. Pour plus d'informations, reportez-vous au manuel d'utilisation du dispositif récepteur ou de l'application mobile.



Pour garantir une bonne connexion entre votre capteur de cadence et le dispositif récepteur, il est recommandé de laisser l'appareil dans le support fixé sur le guidon.

INFORMATIONS IMPORTANTES

ENTRETIEN ET RÉPARATIONS

Le capteur doit rester propre. Nettoyez-le avec une solution à base de savon doux et d'eau, et rincez-le avec de l'eau propre. Séchez-le soigneusement avec une serviette douce. Ne jamais utiliser d'alcool ou de produit abrasif comme de la laine d'acier ou des produits nettoyants chimiques. Ne jamais immerger le capteur dans l'eau.

Votre sécurité est primordiale. Veillez à ce que le capteur ne gêne pas le pédalage ou l'utilisation des freins ou des vitesses. Lorsque vous roulez, gardez toujours un œil sur la route pour éviter tout risque d'accident et de blessure. Veillez à protéger le capteur des chocs qui pourraient l'endommager.

Des jeux d'aimants de rechange peuvent être achetés séparément.

BATTERIE DU CAPTEUR DE CADENCE

La batterie ne peut pas être changée. Le capteur est fermé hermétiquement pour optimiser la durée de vie et la fiabilité du système. Vous pouvez acheter un nouveau capteur dans la boutique en ligne Polar sur <https://www.polar.com/fr> ou voir où se trouve votre revendeur le plus proche sur www.polar.com/fr/store-locator.

L'état de la pile de votre capteur est affiché sur le dispositif récepteur si celui-ci supporte la technologie Battery Service Bluetooth®.

Pour augmenter la durée de vie de la pile, le capteur passe en mode veille au bout de trente minutes si vous arrêtez de rouler et que l'aimant ne passe plus devant le capteur.

QUESTIONS FRÉQUEMMENT POSÉES

Que dois-je faire si...

...la cadence affichée est 0 ou si aucune cadence n'est affichée en roulant ?

- Assurez-vous que la position et la distance du capteur de cadence par rapport à l'aimant de la manivelle sont appropriées.
- Vérifiez que vous avez activé la fonction cadence sur le dispositif récepteur. Pour plus d'informations, voir le manuel d'utilisation du dispositif récepteur ou de l'application mobile.
- Laissez si possible le dispositif récepteur dans le support fixé sur le guidon. Cela peut améliorer la connexion.
- Si « 0 » s'affiche de manière irrégulière, cela peut être dû à une interférence électromagnétique temporaire dans l'environnement où vous vous trouvez.
- Si « 0 » s'affiche de manière permanente, la pile peut être déchargée.

...les affichages de la cadence ou de la fréquence cardiaque sont irréguliers ?

- Une perturbation peut avoir lieu à proximité de micro-ondes et d'ordinateurs. Les stations de base WLAN peuvent également causer des interférences avec le capteur de cadence Polar pendant l'entraînement. Pour éviter les erreurs de lecture ou les dysfonctionnements, tenez-vous à distance des éventuelles sources de perturbation.

...je souhaite connecter le capteur au dispositif récepteur avant l'installation ?

- Suivez les instructions du manuel d'utilisation du dispositif récepteur ou de l'application mobile. Au lieu de tourner la manivelle, activez le capteur en le déplaçant près de l'aimant en arrière et en avant. La lumière rouge clignotante indique que le capteur est activé.

Comment savoir...

... si le capteur transmet des données au dispositif récepteur ?

- Lorsque vous commencez à rouler, une lumière rouge clignotante indique que le capteur est activé et qu'il transmet le signal de cadence. Lorsque vous continuez à rouler, la lumière s'éteint.

CARACTÉRISTIQUE TECHNIQUE

Température de fonctionnement :

-10 °C à +50 °C

Durée de vie de la pile :

En moyenne 1400 heures d'utilisation

Précision :

±1 %

Matériau :

Polymère thermoplastique

Résistance à l'eau :

Anti-éclaboussure

ID FCC : INWY6

ID Bluetooth : B021137

Copyright © 2021 Polar Electro Oy, FI-90440 KEMPELE.

Tous droits réservés. Ce manuel ne peut être reproduit même partiellement sous aucune forme et par aucun moyen que ce soit sans l'accord écrit préalable de Polar Electro Oy. Tous les noms et logos annotés du symbole

™ dans le manuel d'utilisation ou sur l'emballage de ce produit sont des marques de la société Polar Electro Oy. Tous les noms et logos annotés du symbole ® dans le manuel d'utilisation ou sur l'emballage de ce produit sont des marques déposées de la société Polar Electro Oy. Le mot Bluetooth® et les logos associés sont des marques déposées de Bluetooth SIG, Inc. et la société Polar Electro Oy les utilise sous licence.

1.0 FR 07/2021