

POLAR®

TRITTFREQUENZSENSOR



GEBRAUCHSANLEITUNG

INHALT

Inhalt	2
Einführung	3
Erste Schritte	4
Produktbestandteile	4
Installieren des Trittfrequenzsensors	5
Koppeln des Trittfrequenzsensors	6
Wichtige Informationen	7
Pflege und Wartung	7
Batterie des Trittfrequenzsensors	7
Häufig gestellte Fragen	7
Technische Spezifikationen	8

EINFÜHRUNG

Der Polar Trittfrequenzsensor wurde entwickelt, um beim Radfahren die Trittfrequenz, d.h. die Kurbelumdrehungen pro Minute, zu messen. Der Sensor ist kompatibel mit Geräten, welche die Bluetooth® Dienste Radfahrgeschwindigkeit und Trittfrequenz unterstützen.

Du kannst deinen Trittfrequenzsensor mit mit zahlreichen führenden Fitness-Apps und mit Polar Produkten verwenden, die Bluetooth® Technologie verwenden. Eine vollständige Liste der kompatiblen Produkte und Geräte findest du unter support.polar.com/de.

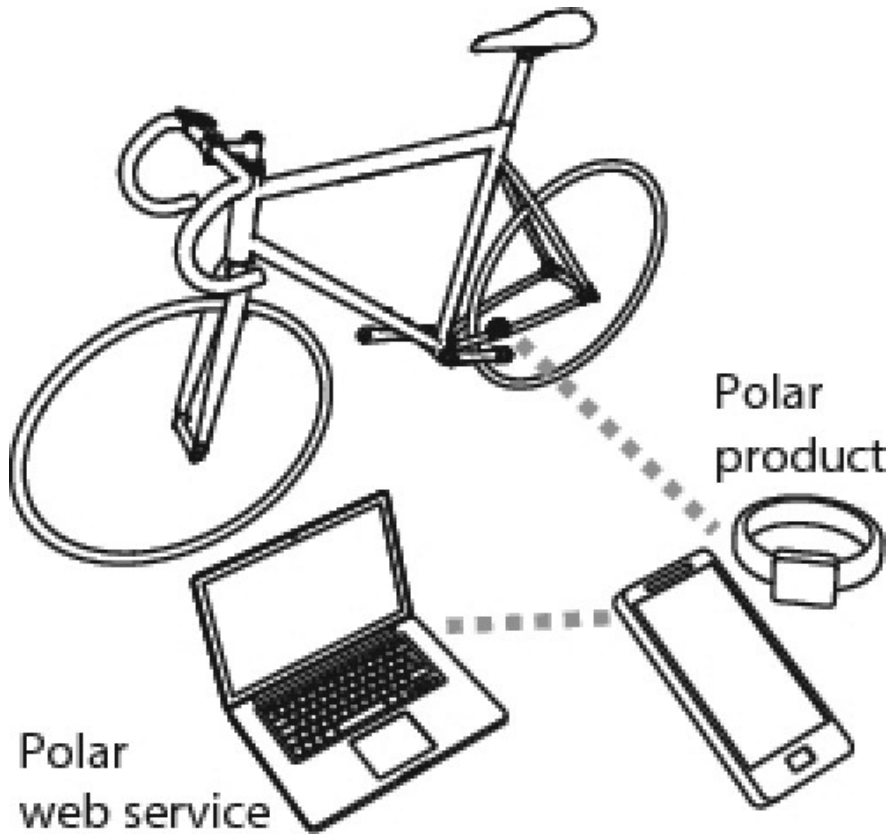

ERSTE SCHRITTE

PRODUKTBESTANDTEILE

- Trittfrequenzsensor (Abbildung 2 A und 3 A)
- Trittfrequenzmagnet (Abbildung 3 B)

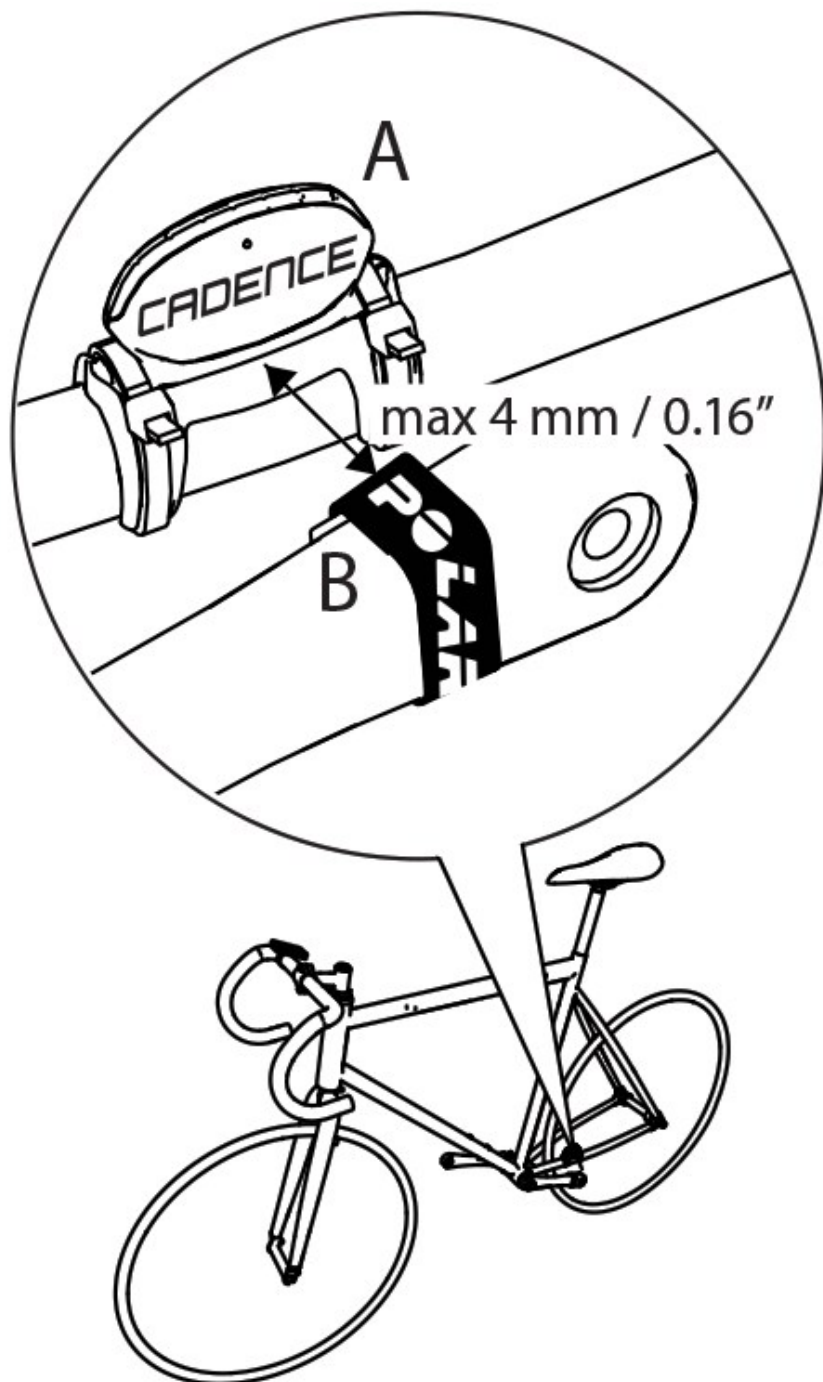

INSTALLIEREN DES TRITTFREQUENZSENSORS

Zum Installieren des Trittfrequenzsensors und des Trittfrequenzmagneten benötigen Sie eine Schere oder einen Cutter.

1. Suchen Sie auf der Kettenstrebe nach einer geeigneten Stelle für den Trittfrequenzsensor (Abbildung 1 A). Installieren Sie den Sensor nicht auf der gleichen Seite, auf der sich die Kette befindet. Das Polar Logo auf dem Sensor muss von der Kurbel abgewandt sein (Abbildung 2).
2. Befestigen Sie das Gummipad am Sensor (Abbildung 3).
3. Reinigen und trocknen Sie eine geeignete Stelle für den Sensor und platzieren Sie den Sensor auf der Kettenstrebe (Abbildung 2 A). Wenn der Sensor die sich drehende Kurbel berührt, verschieben Sie ihn ein wenig von der Kurbel weg. Führen Sie die Kabelbinder über den Sensor und das Gummipad. Ziehen Sie die Kabelbinder noch nicht fest.
4. Platzieren Sie den Trittfrequenzmagneten senkrecht an der Innenseite der Kurbel (Abbildung 2 B). Reinigen und trocknen Sie den Bereich gründlich, bevor Sie den Magneten an der Kurbel anbringen. Befestigen Sie den Magneten an der Kurbel und sichern Sie ihn mit dem Klebeband.
5. Justieren Sie die Position des Sensors so, dass sich der Magnet in minimalem Abstand am Sensor vorbeibewegt, ihn jedoch nicht berührt (Abbildung 2). Verschieben Sie den Sensor in Richtung des Magneten, sodass der Abstand zwischen Sensor und Magnet geringer als 4 mm ist. Der Abstand ist korrekt, wenn ein Kabelbinder zwischen Magnet und Sensor passt. Auf der Rückseite des Sensors befindet sich eine kleine Vertiefung (Abbildung 4), auf die der Magnet zeigen sollte, wenn er am Sensor vorbeiläuft.
6. Drehen Sie die Kurbel, um den Trittfrequenzsensor zu testen. Magnet und Sensor befinden sich in der richtigen Position, wenn am Sensor ein rotes Licht blinkt. Wenn Sie mit dem Drehen der Kurbel fortfahren, geht das rote Licht aus. Ziehen Sie nun die Kabelbinder vollständig fest und schneiden Sie die überstehenden Enden ab.

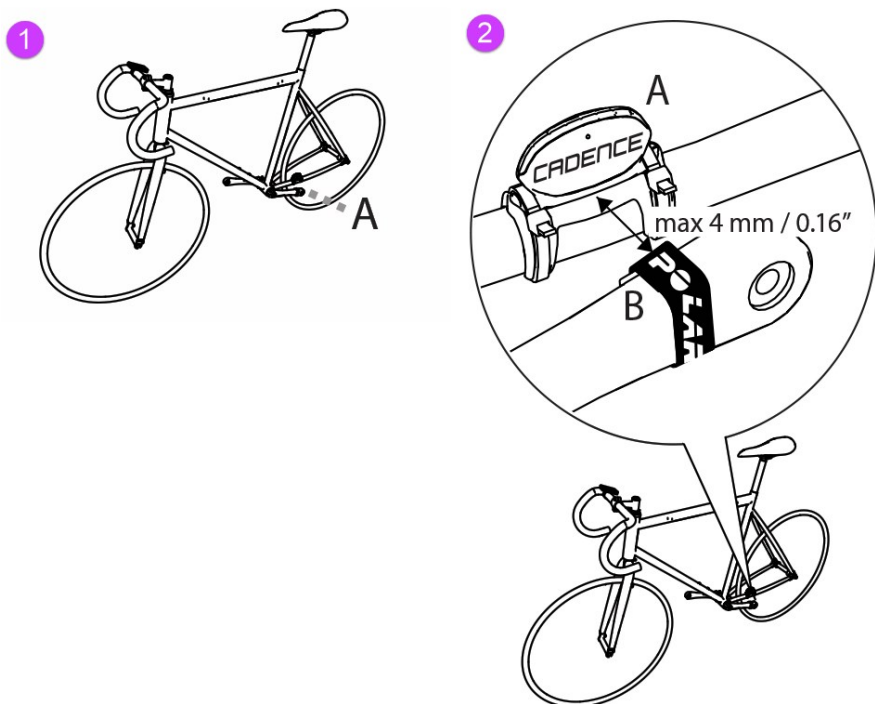

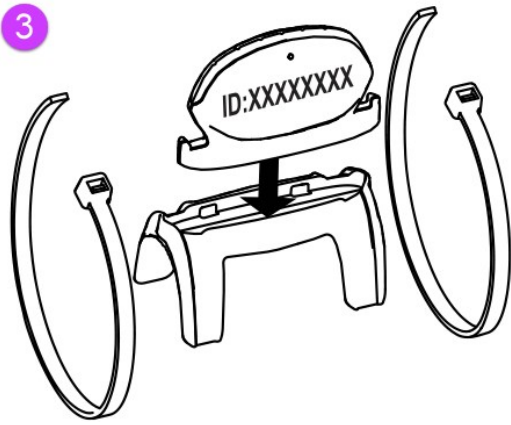

KOPPELN DES TRITTFREQUENZSENSORS

Ihr neuer Trittfrequenzsensor muss mit dem Empfangsgerät gekoppelt werden, um Trittfrequenzdaten empfangen zu können. Weitere Informationen finden Sie im Handbuch des Empfangsgeräts oder der Smartphone-Anwendung.



Um eine gute Verbindung zwischen dem Trittfrequenzsensor und dem Empfangsgerät sicherzustellen, sollte das Gerät in einer Fahrradhalterung auf dem Lenker befestigt sein.

WICHTIGE INFORMATIONEN

PFLEGE UND WARTUNG

Halten Sie den Trittfrequenzsensor sauber. Reinigen Sie ihn mit milder Seife und Wasser und spülen Sie ihn mit klarem Wasser ab. Trocknen Sie ihn vorsichtig mit einem weichen Tuch ab. Verwenden Sie zur Reinigung keinen Alkohol und keine Schleifmittel wie Stahlwolle oder Chemikalien. Tauchen Sie den Trittfrequenzsensor nicht in Wasser ein.

Ihre Sicherheit ist uns wichtig. Stellen Sie sicher, dass der Sensor die Pedalbewegung sowie die Bremsen und die Gangschaltung nicht behindert. Um Unfälle und Verletzungen zu vermeiden, wenden Sie während des Radfahrens Ihren Blick nicht von der Straße. Vermeiden Sie harte Schläge, da diese den Sensor beschädigen könnten.

Ersatzmagneten können separat erworben werden.

BATTERIE DES TRITTFREQUENZSENSORS

Die Batterie kann nicht ausgetauscht werden. Der Sensor ist versiegelt, um eine möglichst lange Lebensdauer und hohe Zuverlässigkeit zu erreichen. Du kannst einen neuen Sensor im Polar Online-Shop unter www.polar.com/de kaufen oder den Standort des nächstgelegenen Händlers unter www.polar.com/de/store-locator finden.

Der Batteriestatus Ihres Trittfrequenzsensors wird auf dem Empfangsgerät angezeigt, wenn dieses den Bluetooth® Batterie-Service unterstützt.

Um die Lebensdauer der Batterie zu verlängern, wechselt der Sensor nach 30 Minuten in den Standby-Modus, wenn Sie nicht mehr Rad fahren und der Magnet den Sensor nicht mehr passiert.

HÄUFIG GESTELLTE FRAGEN

Was sollte ich tun, wenn ...

... beim Radfahren die Trittfrequenz 0 oder kein Trittfrequenzwert angezeigt wird?

- Stellen Sie sicher, dass der Trittfrequenzsensor die korrekte Ausrichtung und den korrekten Abstand zum Kurbelmagneten aufweist.
- Überprüfen Sie, ob Sie am Empfangsgerät die Trittfrequenzfunktion aktiviert haben. Weitere Informationen finden Sie im Handbuch des Empfangsgeräts oder der Smartphone-Anwendung.
- Lassen Sie das Empfangsgerät in einer Fahrradhalterung auf dem Lenker. Hierdurch kann die Verbindung verbessert werden.
- Wenn unregelmäßig der Wert 0 angezeigt wird, sind eventuell temporäre elektromagnetische Störungen in Ihrer Umgebung die Ursache.
- Bleibt die Anzeige konstant bei 0, ist eventuell die Batterie leer.

... unregelmäßige Trittfrequenz- oder Herzfrequenzwerte angezeigt werden?

- In der Nähe von Mikrowellenherden oder Computern können Störungen auftreten. WLAN-Basisstationen können ebenfalls Störungen beim Training mit dem Polar Trittfrequenzsensor verursachen. Halten Sie sich von möglichen Störquellen fern, um fehlerhafte Anzeigen oder Fehlfunktionen zu vermeiden.

... ich vor der Installation den Sensor mit dem Empfangsgerät koppeln möchte?

- Befolgen Sie die Anweisungen im Handbuch des Empfangsgeräts oder der Smartphone-Anwendung. Statt die Kurbel zu drehen, aktivieren Sie den Sensor, indem Sie ihn in geringem Abstand zum Magneten hin und her bewegen. Das blinkende rote Licht gibt an, dass der Sensor aktiviert ist.

Wie erkenne ich ...

... ob der Sensor Daten an das Empfangsgerät sendet?

- Wenn Sie mit dem Radfahren beginnen, gibt ein blinkendes rotes Licht an, dass der Sensor aktiviert ist und das Trittfrequenzsignal sendet. Wenn Sie mit dem Radfahren fortfahren, geht das rote Licht aus.

TECHNISCHE SPEZIFIKATIONEN

Umgebungstemperatur:

-10 °C bis +50 °C

Lebensdauer der Batterie:

Durchschnittlich ca. 1400 Betriebsstunden

Genauigkeit:

±1 %

Material:

Thermoplastisches Polymergehäuse

Wasserbeständigkeit:

Spritzwassergeschützt

FCC-ID: INWY6

Bluetooth QD ID: B021137

Copyright © 2021 Polar Electro Oy, FI-90440 KEMPELE.

Alle Rechte vorbehalten. Diese Anleitung darf ohne vorherige schriftliche Zustimmung der Polar Electro Oy weder anderweitig benutzt noch kopiert werden, auch nicht auszugsweise. Die mit dem [™]-Symbol gekennzeichneten Namen und Logos in dieser Gebrauchsanleitung oder dem Produkt-Set sind Marken von Polar Electro Oy. Die in dieser Gebrauchsanleitung sowie auf der Verpackung mit einem ®-Symbol versehenen Namen und Logos sind eingetragene Marken von Polar Electro Oy. Die Wortmarke Bluetooth® und die entsprechenden Logos sind eingetragene Marken der Bluetooth SIG, Inc. Die Verwendung dieser Marken durch Polar Electro Oy erfolgt unter Lizenz.

2.0 DE 02/2023