

**POLAR®**

# CADENCE SENSOR



# 目录

目录 .....	2
简介 .....	3
入门指南 .....	4
产品元件 .....	4
安装踏频传感器 .....	5
踏频传感器配对 .....	6
重要信息 .....	7
保养和维护 .....	7
踏频传感器电池 .....	7
常见问题 .....	7
技术规格 .....	7

# 简介

Polar 踏频传感器用于测量踏频, 即骑自行车时曲柄每分钟旋转的次数。该传感器与支持 Bluetooth® 骑行速度和踏频服务的设备兼容。

您可以将该传感器与数十种领先的健身应用程序和使用 Bluetooth® 技术的 Polar 产品搭配使用。请在 [support.polar.com/zh-hans](https://support.polar.com/zh-hans) 查看兼容的产品和设备。

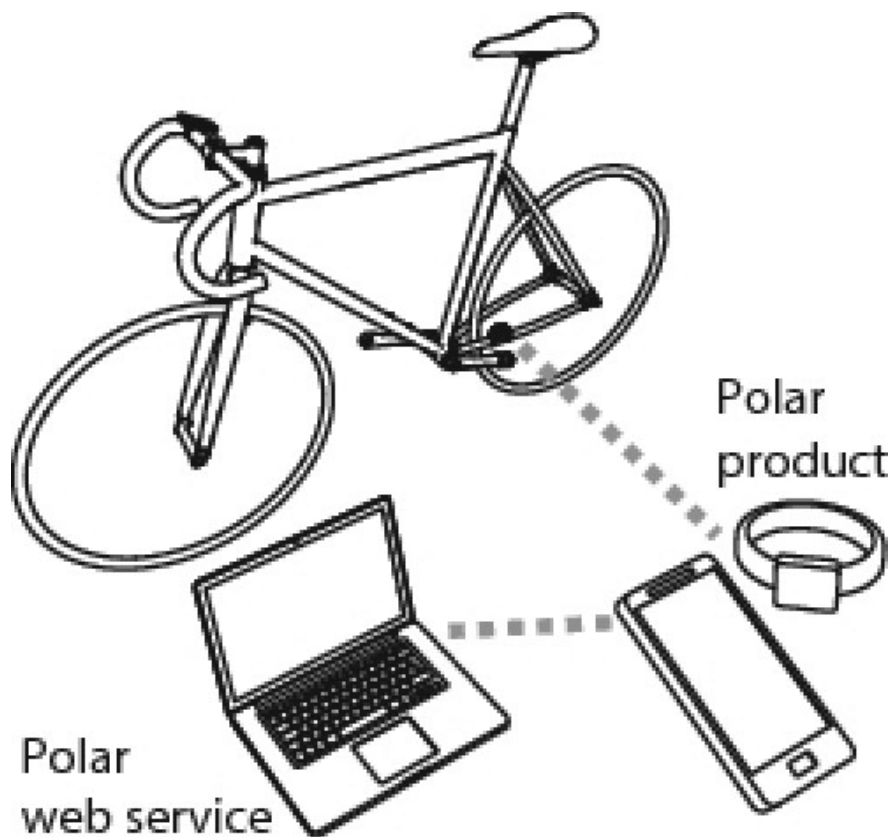

# 入门指南

## 产品元件

- 踏频传感器 (A)
- 踏频磁铁 (B)

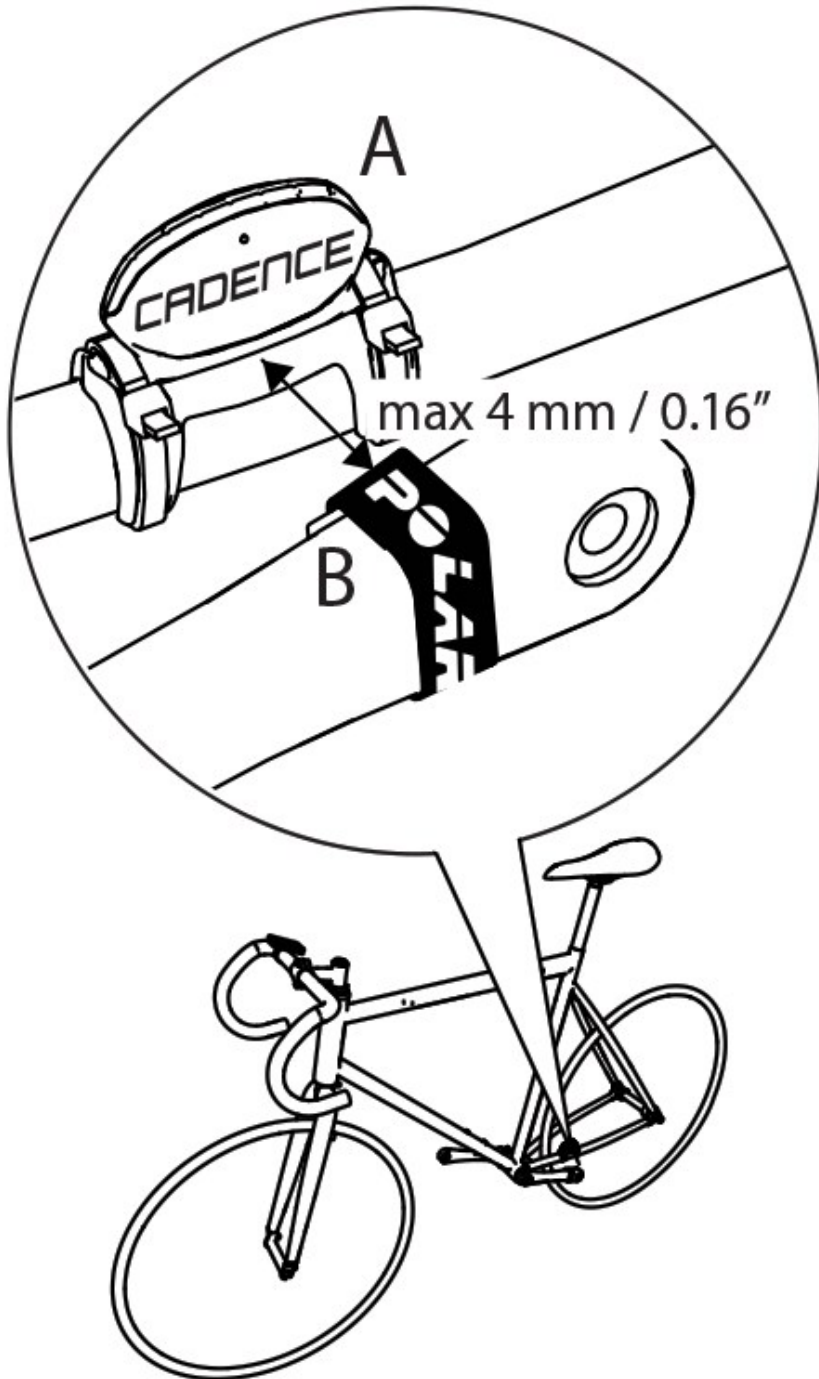

# 安装踏频传感器

要安装踏频传感器和踏频磁铁，您需要切刀。

1. 检查平叉上是否有合适的位置来安装踏频传感器(图 1 A)。请勿将传感器安装在链条同一侧。传感器上的 Polar 标志应背对曲柄(图 2)。
2. 将橡胶零件连接到传感器(图 3)。
3. 在平叉上清洁并擦干一个合适的位置来放置传感器(图 2 A)。如果传感器接触到旋转曲柄，将传感器稍微倾斜远离曲柄。在传感器和橡胶零件上方穿过束线带。请勿将其完全扎紧。
4. 将踏频磁铁垂直放置在曲柄的内侧(图 2 B)。安装磁铁之前，请彻底清洁并擦干该区域。将磁铁安装到曲柄上并用胶带固定。
5. 微调传感器的位置，使磁铁靠近传感器，但不要接触(图 2)。将传感器朝磁铁倾斜，使传感器和磁铁之间的间隙少于 4 毫米/0.16 英寸。磁铁和传感器之间的间隙应刚好可容纳一条束线带。传感器背面有一个小孔(图 4)，磁铁通过传感器时应指向该孔。
6. 旋转曲柄即可测试踏频传感器。传感器上的红灯闪烁表示磁铁和传感器的位置正确。如果继续旋转曲柄，灯将熄灭。扎紧束线带，并剪掉任何端部过长部分。

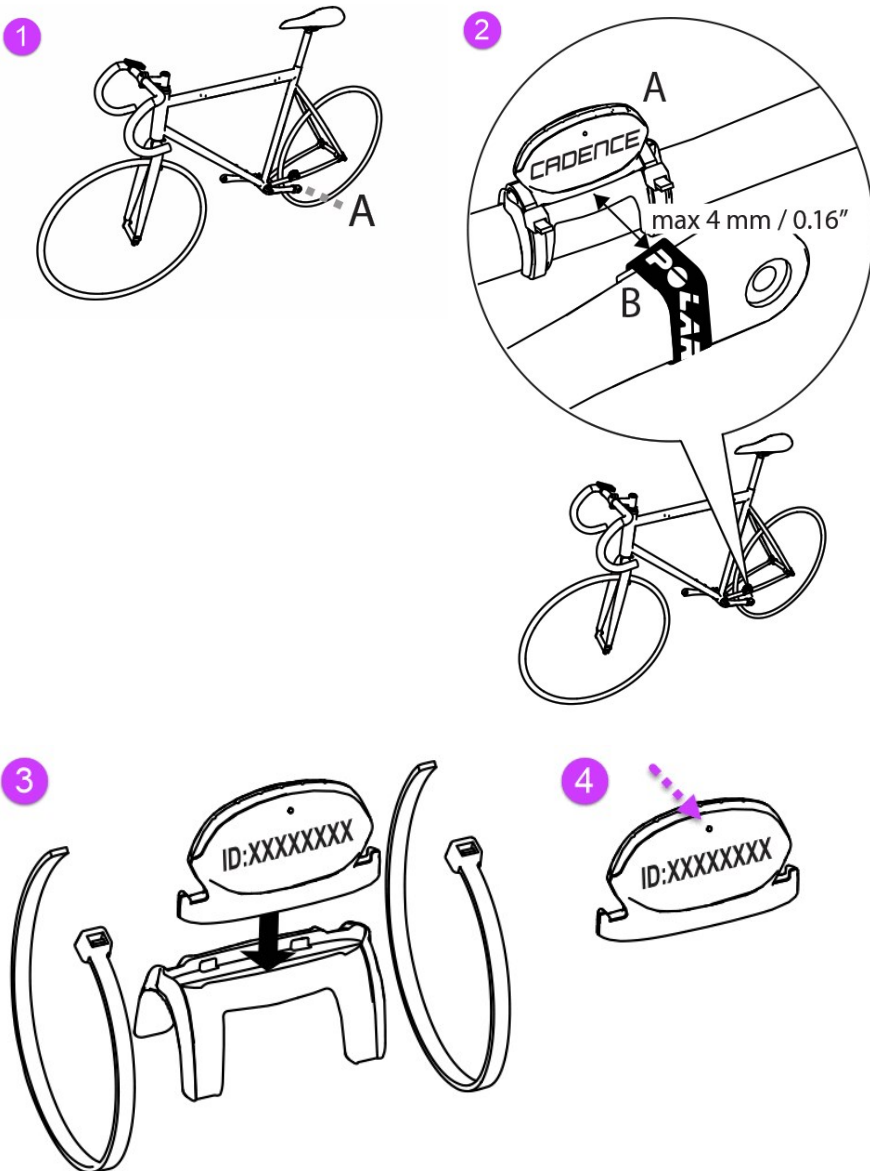

# 踏频传感器配对

您的新踏频传感器必须与接收设备配对，才能接收踏频数据。有关更多信息，请参见接收设备的用户指导资料或移动应用程序。



为确保踏频传感器与接收设备之间的良好连接，建议将设备安装在车把上的自行车架中。

# 重要信息

## 保养和维护

请保持传感器清洁。使用温和的肥皂水清洁传感器，并用清水彻底冲洗干净。用软毛巾小心地将其擦干。切勿使用酒精或任何研磨材料(如钢丝球或清洁剂)。请勿将传感器浸入水中。

我们重视您的安全。确保传感器不会影响蹬踏或使用制动器或传动装置。骑自行车时，请注意路况，以防止发生事故和受伤。请避免猛烈撞击，否则可能会损坏传感器。

替换磁铁组可单独购买。

## 踏频传感器电池

电池无法更换。传感器采用密封设计，以最大限度地提高机械寿命和可靠性。您可以从 Polar 网上商店 ([www.polar.com/zh-hans](http://www.polar.com/zh-hans)) 购买新的传感器，或者在 [www.polar.com/en/store-locator](http://www.polar.com/en/store-locator) 查询最近的零售商的位置。

如果接收设备支持 Bluetooth® 电池服务，它将显示传感器的电池电量。

为延长电池续航时间，在您停止骑行且磁铁不通过传感器的情况下，传感器会在 30 分钟后进入待机模式。

## 常见问题

如何处理以下情况：

骑行时踏频读数为 0 或没有踏频读数

- 确保踏频传感器的安装位置与到曲柄磁铁的距离合适。
- 检查您是否已激活接收设备中的踏频功能。有关更多信息，请参见接收设备的用户指导资料或移动应用程序。
- 尝试将接收设备安装在车把上的自行车架中。这可以改善连接情况。
- 如果 0 读数不定期出现，这可能是由于您当前环境中的存在临时电磁干扰。
- 如果 0 读数一直出现，则表示电池电量可能耗尽。

踏频或心率读数不规则

- 微波炉和计算机附近可能存在干扰。此外，使用 Polar 踏频传感器进行训练时，WLAN 基站可能会造成干扰。为避免读数错误或操作异常，请远离可能存在的干扰源。

...我想在安装之前将传感器与接收设备配对

- 请按照接收设备的用户指导资料或移动应用程序中的说明操作。不要旋转曲柄，而是要通过前后移动靠近磁铁来激活传感器。红灯闪烁表明传感器已启用。

如何确认

传感器是否正在向接收设备传输数据？

- 当您开始骑行时，红灯闪烁表明传感器已启用并在传输踏频信号。当您继续骑车时，灯会熄灭。

## 技术规格

工作温度：

-10 °C 到 +50 °C/14 °F 到 122 °F

电池续航时间：

平均使用 1400 小时。

**准确性：**

±1 %

**材质：**

热塑性聚合物

**防水性：**

防溅

**FCC ID: INWY6**

**Bluetooth QD ID: B021137**

© Polar Electro Oy, FI-90440 KEMPELE 2021 年版权所有。

保留所有权利。未经 Polar Electro Oy 事先书面许可，不得以任何方式或手段使用或复制本手册的任何部分。本用户手册或本产品包装中带有 ™ 符号的名称和标志是 Polar Electro Oy 的商标。本用户手册或本产品包装中带有 ® 符号的名称和标志是 Polar Electro Oy 的注册商标。Bluetooth® 文字商标和标志是 Bluetooth SIG Inc. 拥有的注册商标，Polar Electro Oy 以任何形式使用此商标均经过授权许可。

2.0 ZH-CN 03/2023