

Polar cadence sensor



Guia Como Começar



Find product support



www.polar.com/en/support/cadence_sensor_bluetooth_smart

Compatible with



Manufactured by

Polar Electro Oy
Professorintie 5
FI-90440 KEMPELE
Tel +358 8 5202 100
Fax +358 8 5202 300
www.polar.com

1.

ID:

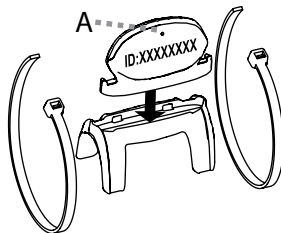

2.

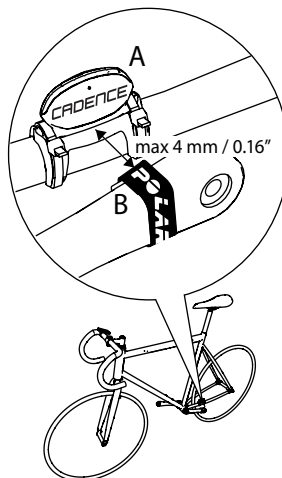

PORTUGUÊS

Obrigado por escolher a Polar! Neste guia, vamos orientá-lo nos aspectos bas da utilização do Sensor de Cadência Polar Bluetooth® Smart, a escolha perfeita para melhorar o seu desempenho no ciclismo.

Transfira a versão integral do Manual do utilizador e a versão mais recente deste guia a partir de polar.com/support.

Tome nota do ID do dispositivo, impresso no sensor (figura 1). A marcação original poderá desaparecer devido ao desgaste normal da utilização.

INSTALAR O SENSOR

É fácil instalar o seu novíssimo sensor de cadência. Para uma maior facilidade, recomendamos que veja o tutorial vídeo em polar.com/en/polar_community/videos.

1. Aplique a peça de borracha no sensor (figura 1).
2. Limpe e seque um sítio adequado do eixo da corrente para aplicar o sensor. Não instale o sensor do mesmo lado da corrente. O logótipo Polar do sensor deverá estar virado para o lado oposto da manivela. Aplique o sensor no eixo da corrente. Se o sensor tocar na manivela quando esta roda, incline-o ligeiramente para o lado contrário à manivela. Passe as braçadeiras sobre o sensor e a peça de borracha. Para já, não as aperte totalmente. (Figura 2, A)
3. Limpe e seque um sítio adequado para o íman, no lado interior da manivela. Coloque o íman na vertical, no lado interior da manivela, e prenda-o com a fita adesiva. (Figura 2, B)
4. Regule a posição do sensor, de modo que o íman passe perto dele sem lhe chegar a tocar. Incline o sensor na direcção do íman, de modo que o espaço entre o sensor e o íman seja inferior a 4 mm/0,16" (figura 2). O espaço será adequado se conseguir enfiar uma braçadeira entre o íman e o sensor. Quando o íman passa pelo sensor, deverá apontar para uma pequena reentrância na parte de trás do sensor (figura 1, A).
5. Rode a manivela para testar o sensor. A luz vermelha do sensor a piscar indica que o íman e o sensor estão posicionados correctamente. Já pode apertar as braçadeiras e cortar as respectivas pontas.

COMEÇAR

Pode utilizar o seu sensor de cadência com produtos Polar que usem Bluetooth® Smart. Consulte a lista dos produtos e dispositivos compatíveis em polar.com/support.

Para poder ver os dados da cadência, terá de começar por emparelhar o sensor com a aplicação ou produto Polar. Para instruções de emparelhamento, consulte o manual do fabricante da aplicação ou o manual do utilizador do seu produto Polar.

Desfrute do passeio!

CUIDAR DO SEU SENSOR DE CADÊNCIA

Limpe o sensor com água e sabão suave. Seque-o com uma toalha. Para instruções de manutenção mais detalhadas, consulte a versão integral do manual do utilizador em polar.com/support.

Não é possível mudar a pilha. Para comprar um novo sensor contacte o seu Centro de Assistência Polar ou um revendedor autorizado. Os sensores também podem ser comprados online. Aceda a www.polar.com para encontrar a loja online Shoppolar do seu país. A pilha deverá durar cerca de 3000 horas de treino.

NORSK

Takk for at du har valgt Polar! I denne veiledningen gjennomgår vi det grunnleggende om bruk av Polar tråkkfreesensoren *Bluetooth® Smart*, ditt perfekte valg for å forbedre sykkelresultatene dine.

Du kan laste ned den fullstendige brukerhåndboken og den siste versjonen av denne veiledningen på polar.com/support.

 *Skriv ned enhets-ID-en som er trykt på sensoren (bilde 1). Den opprinnelige merkingen kan falme som følge av vanlig slitage.*

INSTALLER SENSOREN

Din nye tråkkfreesensoren er enkel å installere. For å gjøre det enda enklere for deg anbefaler vi at du tar en titt på videoveiledningen på polar.com/en/polar_community/videos.

1. Fest gummidelen til sensoren (bilde 1).
2. Rengjør og tørk en egnet plassering for sensoren på kjedestaget. Ikke installer sensoren på samme side som kjedet. Polar-logoen på sensoren skal vende bort fra krankarmen. Plasser sensoren på kjedestaget. Hvis sensoren berører den roterende krankarmen, kan du vippe sensoren litt bort fra den. Før stripsene over sensoren og gummidelen. Ikke stram dem helt ennå. (Bilde 2, A.)
3. Rengjør og tørk en egnet plassering for magneten på innsiden av krankarmen. Plasser magneten vertikalt på innsiden av krankarmen, og fest den med tapen. (Bilde 2, B.)
4. Finjuster sensorens plassering slik at magneten passerer nær sensoren uten å berøre den. Vipp sensoren mot magneten slik at avstanden mellom sensoren og magneten er mindre enn 4 mm (bilde 2). Avstanden er korrekt hvis det er plass til en strips mellom magneten og sensoren. Når magneten passerer sensoren, skal den peke mot den lille fordypete prikken på baksiden av sensoren (bilde 1, A).
5. Roter krankarmen for å teste sensoren. Det blinkende, røde lyset på sensoren viser at magneten og sensoren er korrekt plassert. Du kan nå stramme stripsene og klippe av endene.

KOM I GANG

Du kan bruke tråkkfreesensoren med flere titalls ledende treningsapplikasjoner, samt med Polar-produkter som benytter *Bluetooth® Smart*. På polar.com/support finner du en liste over kompatible produkter og enheter.

For å vise tråkkfreesensordata må du først opprette en tilkobling mellom sensoren og appen eller Polar-produktet. Du finner tilkoblingsinstruksjoner i håndboken fra produsenten av appen eller i brukerveiledningen for Polar-produktet.

Nyt turen!

TA VARE PÅ TRÅKKFREESSENSOREN

Rengjør sensoren med mildt såpevann. Tørk den med et håndkle. Les den fullstendige brukerhåndboken på polar.com/support for mer detaljerte instruksjoner om vedlikehold.

Batteriet kan ikke skiftes ut. Hvis du vil kjøpe en ny sensor, kan du ta kontakt med et godkjent Polar-servicesenter eller en forhandler. Du kan også kjøpe sensorer på nettet. Gå til www.polar.com for å finne shoppolar-nettbutikken i ditt land. Forventet batterilevetid er ca. 3000 treningstimer.

SVENSKA

Tack för att du väljer Polar! I den här guiden kommer vi att gå igenom grunderna i användningen av Polar kadenssensor *Bluetooth® Smart*, det perfekta valet för att förbättra dina cykelresultat.

Du kan ladda ned den fullständiga användarhandboken och den senaste versionen av den här guiden från polar.com/support.

 *Skriv ner enhetens ID som finns tryckt på din sensor (bild 1). Den ursprungliga märkningen kan blekna till följd av normalt slitage.*

INSTALLERA SENSORN

Din nya kadenssensor är enkel att installera. För att göra det ännu enklare för dig, rekommenderar vi att du tittar på videohandledningen på polar.com/en/polar_community/videos.

1. Fäst gummidetaljen på sensorn (bild 1).
2. Gör rent och torka en lämplig plats för sensorn på kedjestaget. Installera inte sensorn på samma sida som kedjan. Polar-logotypen på sensorn ska vara vänd bort från vevarmen. Placera sensorn på kedjestaget. Om sensorn vidrör den roterande vevarmen, lutar du sensorn något bort från vevarmen. För buntbanden över sensorn och gummidetaljen. Dra inte åt dem helt ännu. (Bild 2, A.)
3. Rengör och torka en lämplig plats för magneten på insidan av vevarmen. Placera magneten vertikalt på vevarmens inre sida med hjälp av tejp. (Bild 2, B.)
4. Finjustera placeringen av sensorn så att magneten passerar nära sensorn utan att röra vid den. Luta sensorn mot magneten så att mellanrummet mellan sensorn och magneten är mindre än 4 mm (bild 2). Mellanrummet är korrekt när du kan passa in ett buntband mellan magneten och sensorn. När magneten passerar sensorn ska den peka på den lilla urholkade punkten på baksidan av sensorn (bild 1, A).
5. Roter vevarmen för att testa sensorn. Den blinkande röda lampan på sensorn visar att du har placerat magneten och sensorn rätt. Du kan nu spänna buntbanden och skära av ändarna.

KOMMA IGÅNG

Du kan använda kadenssensorn med dussintals ledande fitnessappar och många Polar-produkter som använder *Bluetooth® Smart*. Kontrollera alla produkter och enheter som är kompatibla på polar.com/support.

För att kunna se kadenssensordata måste du para ihop sensorn med appen eller Polar-produkten först. Instruktioner om ihopparning finns i apptillverkarens handbok eller i Polar-produktens användarhandledning.

Njut av din cykeltur!

SKÖTSEL AV DIN KADENSSENSOR

Rengör sensorn med mild tvål och vatten. Torka den med en handduk. Mer detaljerade skötselinstruktioner finns i den fullständiga användarhandboken på polar.com/support.

Batteriet kan inte bytas. Kontakta din auktoriserade återförsäljare eller Polars kundservice för att köpa en ny sensor. Du kan också köpa sensorer online. Gå till www.polar.com för att hitta Polars onlinebutik i ditt land. Du kan räkna med att batteriet håller ungefär 3000 träningstimmars.